

# Metar





design arch. Perin & Topan

Un sistema direzionale che unisce con equilibrio perfetto estetica e funzionalità. Un ponte tra arredo manageriale e raffinati spazi riunione o meeting, ove incontrarsi e comunicare.

A directional system that is combined with a perfect aesthetics balance and functionality. A bridge between managerial furniture and refined meeting spaces, where to meet up and communicate.

Un système de meubles de direction où l'esthétique et la fonctionnalité vivent dans un parfait équilibre. Un trait d'union entre un mobilier pensé pour le management et des espaces de réunion raffinés pour se rencontrer et communiquer dans une atmosphère conviviale.

Das Direktorensystem, das mit perfektem Gleichgewicht Ästhetik und Zweckmäßigkeit vereint. Eine Brücke zwischen Manager-Einrichtung und feinen Besprechungs- oder Meeting-Räumen, in denen man sich treffen und gut kommunizieren kann.

Een directiegericht systeem dat functionaliteit herenigt met een perfect esthetisch evenwicht. Een hybridevorm tussen een bedrijfsleidend interieur en een geraffineerde vergaderplaats of meeting point, waar personen zich ontmoeten en met elkaar communiceren.

Un sistema para espacios direccionales que combina la estética y la funcionalidad con un equilibrio perfecto. Un vínculo entre decoración de despachos de dirección y espacios sofisticados para reuniones o juntas, que sirvan de punto de encuentro y para conversar.

Metar





.4

.5



.6

.7

# Metar

Elegante connubio tra forma, funzione e materiali. Sapiente gioco di volumi, cromature e superfici che creano un perfetto equilibrio funzionale tra elementi operativi e di servizio. Una soluzione eclettica, non solo d'immagine, per ogni necessità d'arredo.

Elegante Verbindung zwischen Form, Zweckmäßigkeit und Materialien. Gekonntes Spiel mit Volumen, Verchromungen und Oberflächen, das einen perfekten Funktionsausgleich zwischen den Betriebselementen und den Bedienungselementen herstellt. Eine vielseitige Lösung, nicht nur zum herzeigen, sondern für jedes Einrichtungsbedürfnis.

Elegant samenspel van vormgeving, functionaliteit en materialen. De doordachte speelwijze met volumes, kleuren en oppervlakken vormen samen een perfect functioneel evenwicht tussen operationele en dienstverlenende elementen. Een eclectische oplossing, niet enkel qua uitstraling, maar aangepast voor elke interieurbehoefte.

Alliance élégante entre la forme, la fonction et les matériaux. Un jeu savant de volumes, d'effets chromés et de surfaces créant un équilibre fonctionnel parfait entre les éléments opérationnels et de service. Une solution polyvalente, pas seulement pour l'image, mais qui répond à tous les besoins d'agencement.

Elegante combinación entre forma, función y materiales. Sabio juego de volúmenes, cromados y superficies que crean un perfecto equilibrio funcional entre elementos operativos y auxiliares. Una solución ecléctica, no solo estética, para cualquier necesidad a la hora de decorar.

.8



Eletrificazione integrata al piano lavoro e alla struttura sottostante. Gli elementi tecnici, i materiali e i particolari si fondono in un design che esalta qualità, comfort e rappresentatività.

Integrated electrification on the desktop and on the underlying structure. The technical elements, materials and details combine a design that enhances quality, comfort and representativeness.

Électrification intégrée au plan de travail et à la structure. Les éléments techniques, les matériaux et les détails se mêlent dans un design qui souligne la qualité, le confort et le prestige.

Integrierte Elektrifizierung der Arbeitsfläche und der darunter liegenden Struktur. Die technischen Elemente, die Materialien und die Details vereinen sich in einem Design, das die Qualität, den Komfort und die Repräsentativität hervorheben.

Bedrading geïntegreerd in het tafelblad en in de onderliggende structuur. Technische snufjes, materialen en details versmelten harmonieus in een design waarvoor topkwaliteit, comfort en personificatie centraal staat.

Electrificación integrada al sobre de mesa y a la estructura subyacente. Los elementos técnicos, los materiales y los detalles se fusionan en un diseño que resalta la calidad, el confort y la representatividad.

## Metar





Un sistema manageriale che accosta immagine, operatività e funzionalità. Le grandi superfici dei piani lavoro e i discreti elementi di servizio agevolano e risolvono ogni necessità.

A management system that combines image, operation and functionality. The large worktop areas and discrete service elements facilitate and resolve every need.

Un système réservé aux managers sachant conjuguer l'image avec les aspects opérationnels et fonctionnels. Les grandes surfaces des plans de travail et les éléments de service discrets facilitent l'accomplissement des tâches et résolvent tous les besoins.

Ein Managementsystem, das Image, Betriebsfähigkeit und Funktionalität nebeneinander stellt. Die großen Platten der Arbeitsflächen und die diskreten Bedienelemente vereinfachen und lösen jegliche Notwendigkeit.

Een directiegericht systeem dat uitstraling, operationaleiteit en functionaliteit samenbrengt. Grote oppervlakken voor de tafelbladen en discrete opbergelementen bieden een handige oplossing voor alle eisen.

Un sistema para espacios ejecutivos que combina imagen, operatividad y funcionalidad. Las grandes superficies de los sobres de mesa y los discretos elementos auxiliares facilitan y resuelven cualquier necesidad.

## Metar











# Metar

.22



Unire materiali di prestigio e minimalismo assoluto, questa la caratteristica dei tavoli meeting, un sistema in cui l'essenzialità delle strutture sostiene piani predisposti a connettersi con il mondo.

Combining materials of prestige and absolute minimalism, this is the feature of the meeting tables, a system in which the simplicity of the structures that supports the surfaces connects with the world.

L'union de matériaux de prestige et d'un minimalisme absolu, est la caractéristique des tables de réunion, un système où des structures essentielles soutiennent des plateaux prévus pour se connecter avec le monde.

Prestigematerialien mit einem absoluten Minimalismus vereinen, das ist die Besonderheit der Besprechungstische, ein System bei dem die Nüchternheit der Strukturen jene Flächen stützt, die dafür bestimmt sind, sich mit der ganzen Welt in Verbindung zu setzen.

Prestigieus materiaal en absoluut minimalisme worden herenigt in de vergadertafels, in een systeem waarbij een essentiële onderstructuur tafelbladen ondersteunt die voorbestemd zijn om de ganse wereld met elkaar in contact te brengen.

Unir materiales de prestigio y minimalismo absoluto, ésa es la característica de las mesas de reunión, un sistema en el que la esencialidad de las estructuras sostiene sobres de mesa ideados para conectar con el mundo.

.23





# Metar

.26

.27



# Metar

Non solo un sistema di contenitori per archiviare, ma strumento per organizzare e completare lo spazio e il lavoro. Linee rigorose ed essenziali che si integrano alle grandi scrivanie.

Not only a system of storing containers, but a tool for organizing and completing the space and work. Straight and essential lines integrates with the large desks.

Il ne s'agit pas d'un système banal de meubles pour l'archivage, mais de véritables instruments pour organiser et compléter l'espace et le travail. Des lignes rigoureuses et essentielles qui s'intègrent aux grands bureaux.

Hier geht es nicht nur um ein Behältersystem, das archivieren soll, sondern um ein Mittel, das den Platz und die Arbeit organisiert und vervollständigt. Strenge und wesentliche Linien, die sich mit den großen Schreibtischen integrieren.

Niet enkel een reeks opbergelementen voor archivering, maar een perfect systeem voor organisatie en vervollediging van de werkruimte. Strenge en essentiële lijnen die zich perfect integreren met de grote bureautafels.

No solo un sistema de muebles contenedores de archivo, sino un instrumento para organizar y completar el espacio y el trabajo. Líneas sobrias y depuradas para que se integren con los grandes escritorios.





01



02

Un'evoluzione del contenitore, l'architettura degli elementi, dei materiali e delle proporzioni è adatto a qualsiasi spazio e situazione, configurando infinite composizioni diverse.

An evolution for the container, the architecture of the elements, materials and proportions is suitable for any space and situation, configuring endless compositions.

Une évolution de l'armoire, la structure des éléments, des matériaux et des proportions est adaptée à n'importe quel espace et situation, en permettant les compositions les plus variées.

Eine Weiterentwicklung des Behälters, die Architektur der Elemente, der Materialien und der Verhältnisse, ist für jeden Raum, Arbeitsplatz und jede Situation geeignet, und gestaltet unendlich verschiedene Zusammensetzungen.

De evolutie van het opbergelement, dat zich qua opstelling, materiaal en verhouding schikt aan alle mogelijke ruimtes en situaties, en zo oneindig veel composities vormt.

La evolución del mueble contenedor, la arquitectura de los elementos, de los materiales y de las proporciones se adaptan a cualquier espacio y situación, configurando composiciones diferentes infinitas.



03



04



05



06



**SCRIVANIE E CONTENITORI - DESKS AND CONTAINERS - BUREAUX ET ARMOIRES  
SCHREIBTISCHE UND SCHRÄNKE - BUREAUS EN KASTEN - MESAS Y CONTENEDORES**



**RT**

Rovere tabacco - Tobacco oak wood - Chêne tabac - Eiche Tabak - Eikenhout tabak - Roble tabaco



**RR**

Rovere naturale - Natural oak wood - Chêne naturel - Eiche natur - Eikenhout natuur - Roble natural



**RM**

Rovere miele - Honey Oak wood - Chêne miel - Eiche Honig - Eikenhout honing - Roble miel



**RG**

Rovere grigio - Grey Oak wood - Chêne gris - Eiche grau - Eikenhout grijs - Roble gris



**RK**

Rovere laccato nero - Black laquered Oak wood - Chêne laqué noir - Eiche schwarz lackiert - Eikenhout zwart gelakt - Roble lacado negro

**PARTI METALLICHE  
METAL PARTS  
PIÈCES MÉTALLIQUES  
METALLTEILE  
METALEN ONDERDELEN  
PIEZAS DE METAL**

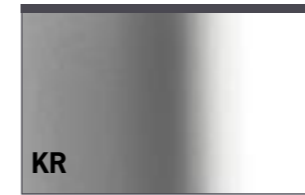

**KR**

Cromatura cromo lucido  
Glossy chrome-painted  
Cromé chrome brillant  
Verchromung Chrom poliert  
Glanzend verchromd  
Cromado cromo brillante



**KN**

Verniciatura Nichel brillante  
Glossy Nickel-painted  
Vernissage Nickel brillant  
Nickel Glanzlackierung  
Glanzend nikkel  
Barnizado Niquel brillante

**LACCATI LUCIDI  
GLOSSY LACQUERED  
LAQUÉ BRILLANT  
GLÄZENDE LACKIERT  
DEUREN GELAKT  
LACADO PULIDO**

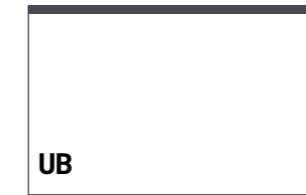

**UB**

Laccato Bianco Lucido  
Glossy White Lacquered  
Laqué Blanc Brillant  
Glänzende Weiss Lackiert  
Glazend Lak Wit  
Lacado Blanco Pulido

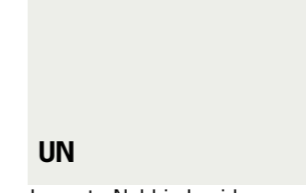

**UN**

Laccato Nebbia Lucido  
Glossy Fog Lacquered  
Laqué Brouillard Brillant  
Glänzende Nebel Lackiert  
Glazend Lak Mist  
Lacado Niebla Pulido



**UT**

Laccato Tortora Lucido  
Glossy Tortora Lacquered  
Laqué Tortora Brillant  
Glänzende Tortora Lackiert  
Glazend Lak Tortora  
Lacado Tortora Pulido



**UA**

Laccato Titanio Lucido  
Glossy Titanio Lacquered  
Laqué Titanio Brillant  
Glänzende Titanio Lackiert  
Glazend Lak Titanio  
Lacado Titanio Pulido

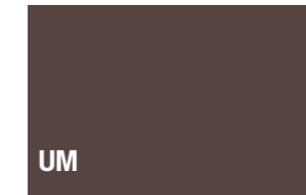

**UM**

Laccato Moka Lucido  
Glossy Moka Lacquered  
Laqué Moka Brillant  
Glänzende Moka Lackiert  
Glazend Lak Moka  
Lacado Moika Pulido

**ANTE VETRO RETROLACCATO  
COLORED GLASS DOORS  
PORTES EN VERRE LAQUÉ  
UMSEITIGE LACKIERTE GLASTÜREN  
DEUREN GELAKT GLAS  
PUERTAS DE VIDRIO RETRO-LACADO**



**SB**

vetro temperato opaco bianco  
Mat white tempered glass  
Verre trempé opaque Blanc  
Gehärtetes Glas mattier weiss  
Wit mat gehard glas  
Vidrio templado mate blanco

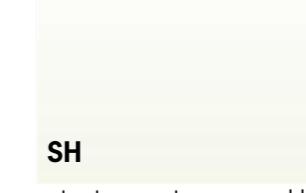

**SH**

vetro temperato opaco nebbia  
Mat Nebbia tempered glass  
Verre trempé opaque Nebbia  
Gehärteters Glas mattier Nebel  
Nebbia mat gehard glas  
Vidrio templado mate nebbia

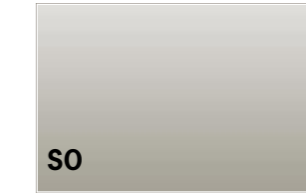

**SO**

vetro temperato opaco tortora  
Mat Tortora tempered glass  
Verre trempé opaque Tortora  
Gehärteters Glas mattier Turteltaube  
Tortora mat gehard glas  
vidrio templado mate tortora

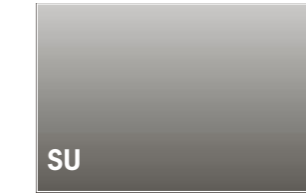

**SU**

vetro temperato opaco titanio  
Mat Titanio tempered glass  
Verre trempé opaque Titanio  
Gehärtetes Glas mattier Titan  
Titanio mat gehard glas  
Vidrio templado mate titanio

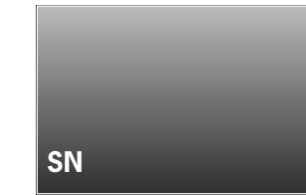

**SN**

Vetro temperato opaco nero  
Mat black tempered glass  
Verre trempé opaque Noir  
Gehärteters Glas mattier schwarz  
Zwart mat gehard glas  
Vidrio templado mate negro

**ANTE VETRO  
GLASS DOORS  
PORTES EN VERRE  
TÜREN GELAKT GLAS  
GLAZEN DEURTJES  
PUERTAS DE VIDRIO**

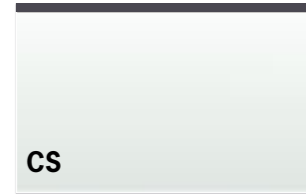

**CS**

Vetro temperato  
Bi-satinato  
Tempered glass frosted  
on both sides  
Verre trempé satiné sur  
les deux faces  
Beidseitig satiniertes  
Temperiertes Glas  
Gehard tweezijdig  
gesatineerd glas  
Vidrio bisatinado

**SCOCHE ARMADI  
CABINET FRAMES  
ARMOIRES COQUE  
SCHRÄNKE KORPUSSE  
KASTEN STRUCTUUR  
ESTRUCTURA ARMARIOS**



**NE**

Nero lucido  
Gloss black  
Noir brillant  
Glänzend schwarz  
Glanzend zwart  
Negro pulido

**SCRIVANIE LEGNO H. 75 - WOODEN DESKS - BUREAUX EN BOIS  
HOLZ-SCHREIBTISCHE - HOUTEN BUREAUS - ESCRITORIO DE MADERA**

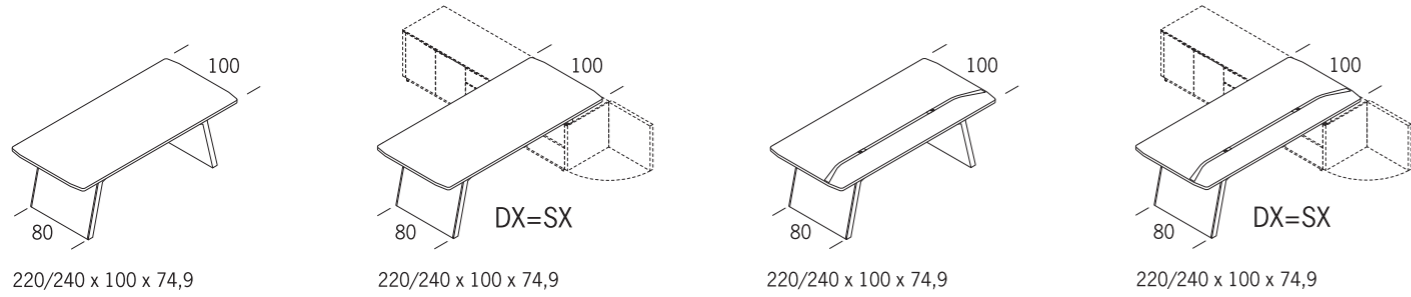

**MODULI DI SERVIZIO H. 58,3 - SERVICE MODULES - ELEMENTS DE SERVICE  
MULTIFUNKTIONSCONTAINER - SERVICEMODULEN - ELEMENTOS DE SERVICIO**

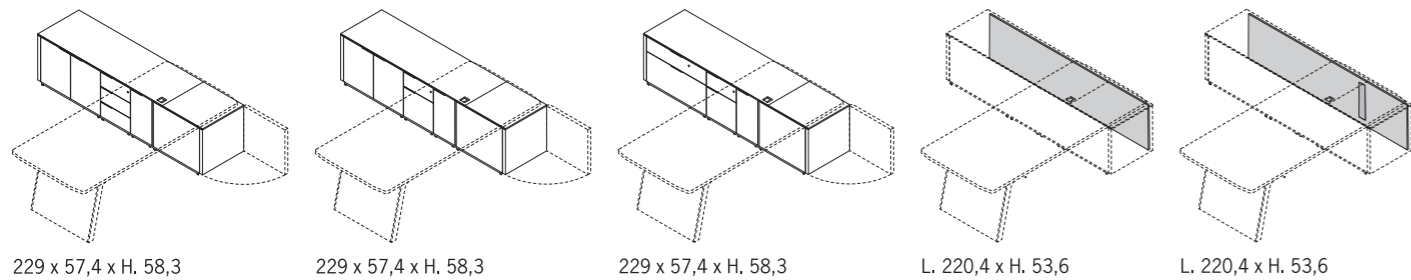

**MODULI DI SERVIZIO H. 63,8  
SERVICE MODULES  
ELEMENTS DE SERVICE  
MULTIFUNKTIONSCONTAINER  
SERVICEMODULEN  
ELEMENTOS DE SERVICIO**

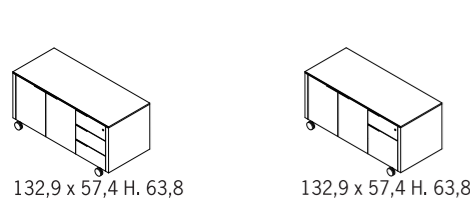

**ARMADI H. 78,8 - CABINETS - ARMOIRES  
SCHRÄNKE - KASTEN - ARMARIOS**

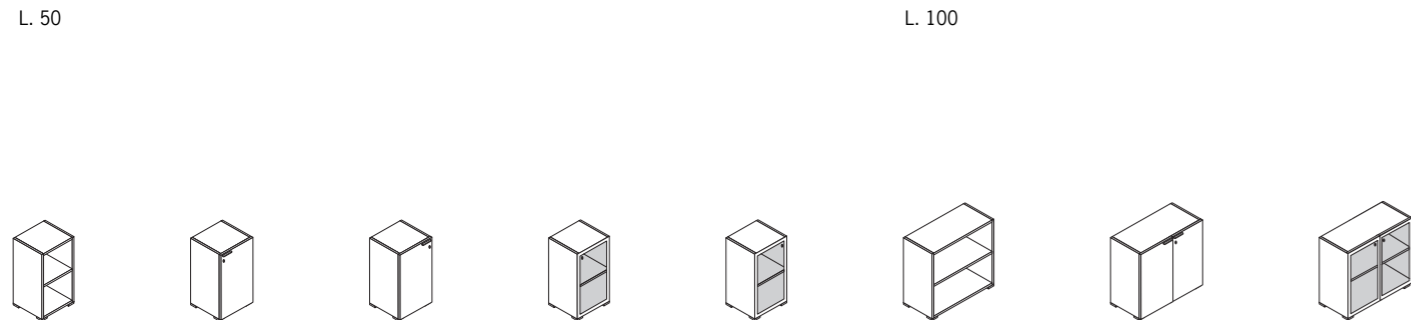

**ARMADI H. 194 - CABINETS - ARMOIRES  
SCHRÄNKE - KASTEN - ARMARIOS**

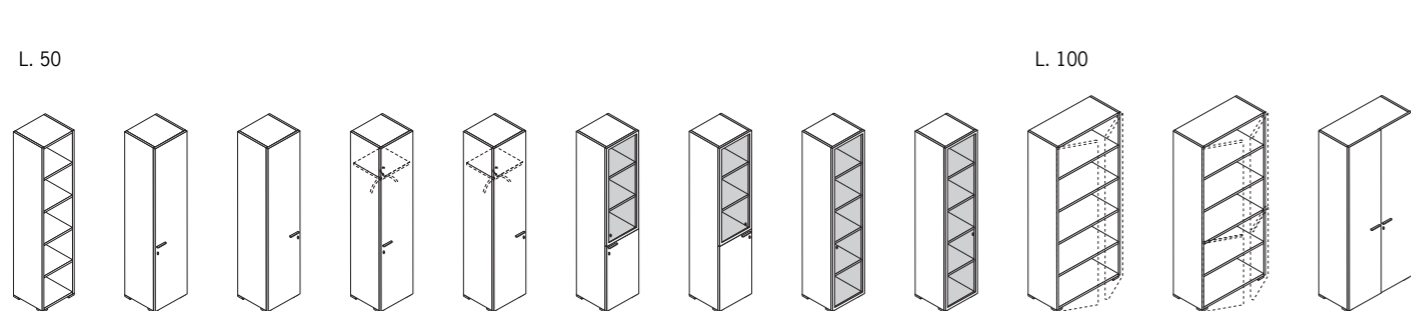

**MODESTY PANNELLO - MODESTY PANEL - VOILE DE FOND  
KNIERAUMBLENDEN - BUREAUBORDEN - PANELA PARA ESCRITORIO**

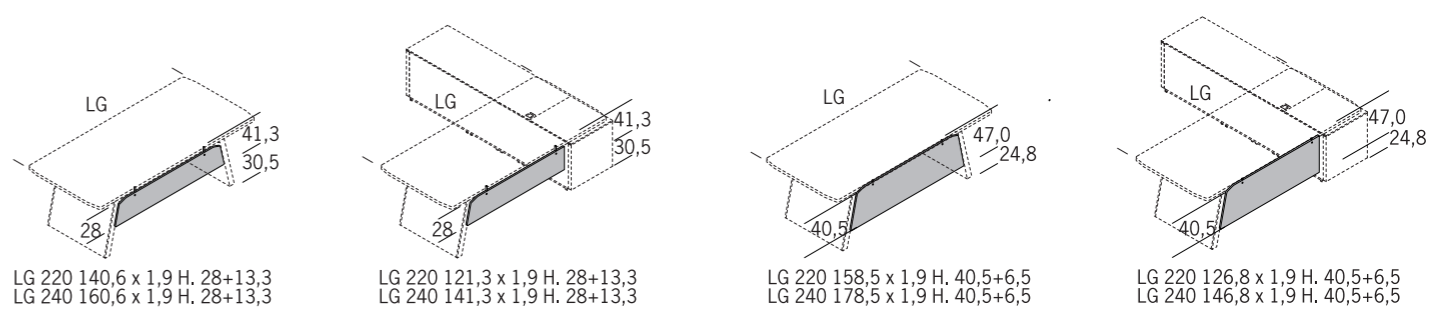

**PIANO CONVERSAZIONE H. 75  
CONVERSATION TOP  
PLAN CONVERSATION  
PLATTE FÜR GESPRÄCHSTISCH  
CONFERENTIEBLADEN  
PLANO DE CONVERSACIÓN**

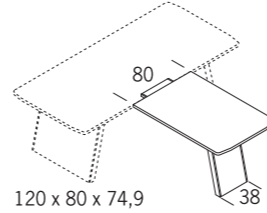

**CESTELLI PORTACAVI  
CABLES HOLDER BASKETS  
BAC PORTE-CABLES  
KABEL HALTERKÖRBCHE  
KORFJES VOOR EL. BEDRADING  
CESTOS PORTACABLES**

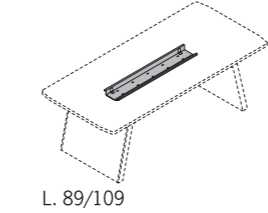

**TAVOLINI DA CAFFÈ  
COFFEE TABLE  
TABLE BASSE  
COUCHTISCH  
SALONTAFEL  
MESITA PARA CORTADO**

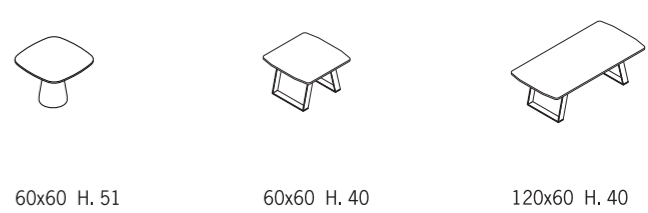

**TAVOLI RIUNIONE - MEETING TABLES - TABLES DE REUNION - KONFERENZTISCHE - CONFERENTIETAFEL - MESAS REUNIONES**

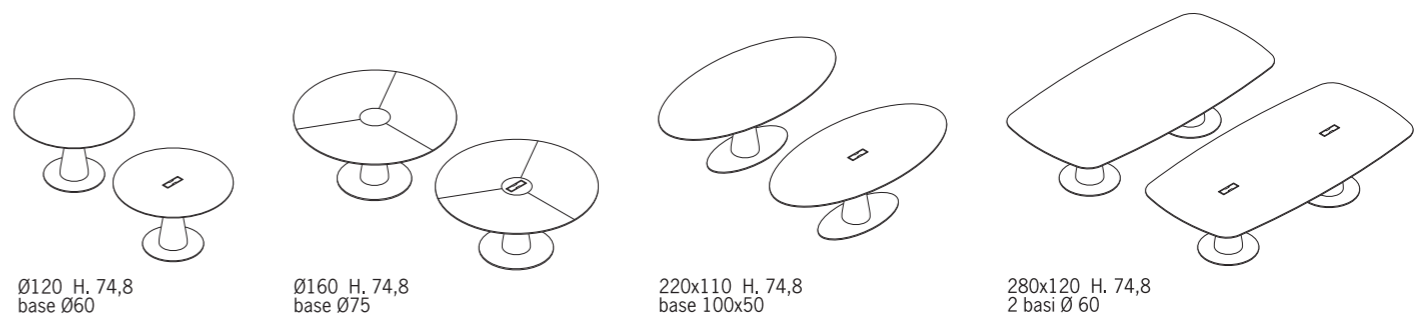

**ARMADI H. 155,6 - CABINETS - ARMOIRES  
SCHRÄNKE - KASTEN - ARMARIOS**

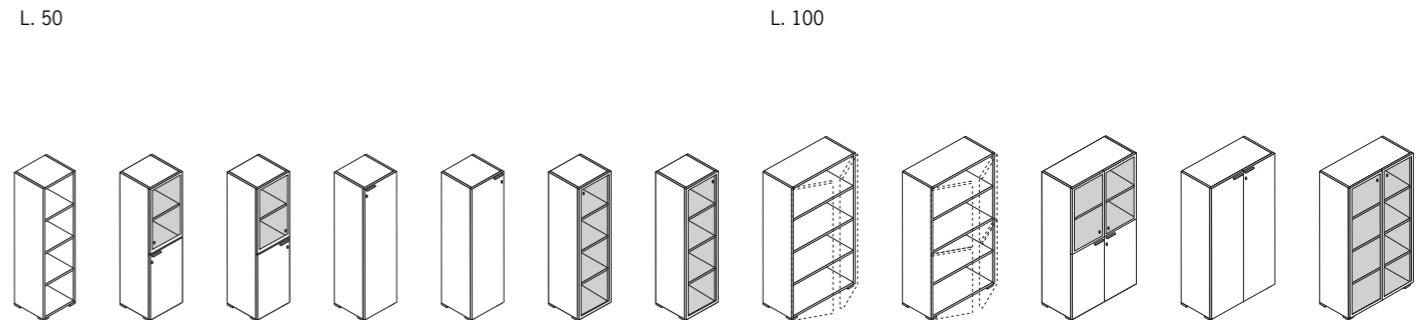

**TOP  
TOP  
TOP  
ABDECKPLATTE  
TOPBLAD  
PARTE SUPERIOR**

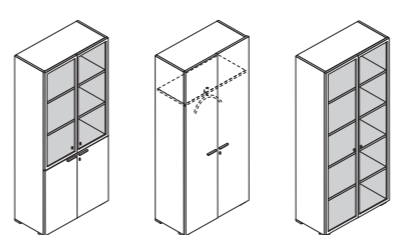

**FIANCHI DI CHIUSURA  
CLOSING SIDES - FLANCS DE FINITION  
ABSCHLUSSFLANKEN  
ZUPANELEN - COSTADOS DE CIERRE**

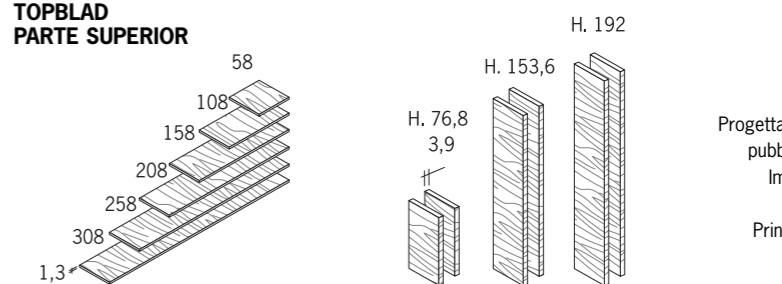



**BRALCO**  
OFFICE FURNITURE

BRALCO srl - 30030 Peseggia di Scorzé (VE) Via Nuova Moglianese, 1  
Tel. +39 041 448549 - Fax +39 041 5839246 - info@bralco.it - www.bralcosrl.com